



**ATTENZIONE!**

Leggere attentamente il foglio '*Informazioni importanti*' prima di procedere.

**WARNING!**

Carefully read the '*Important informations*' sheet before starting.

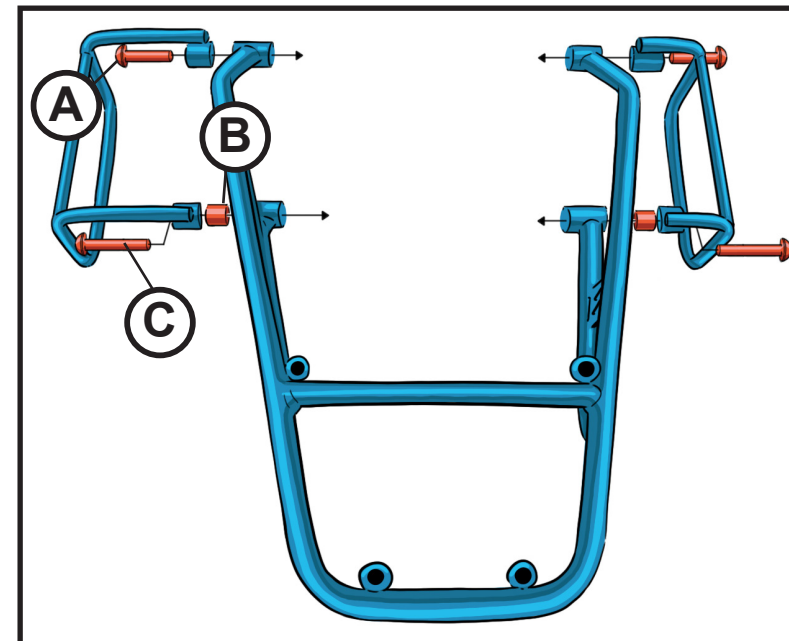
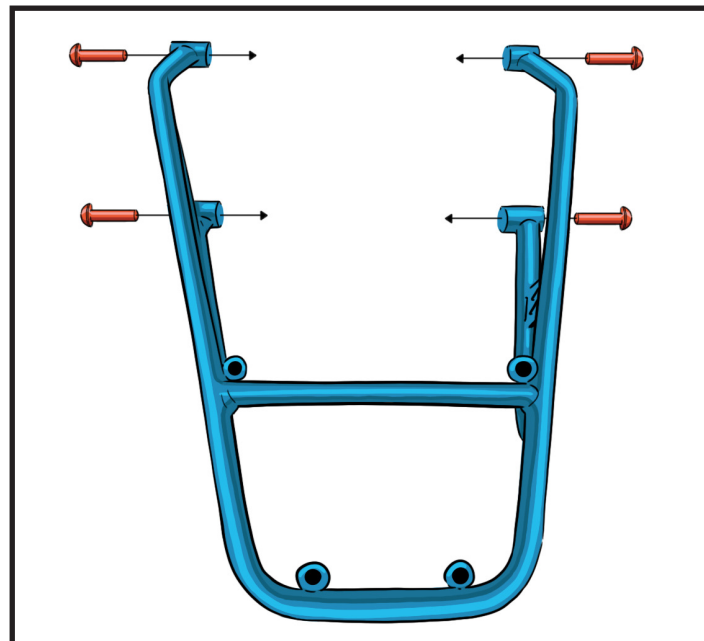
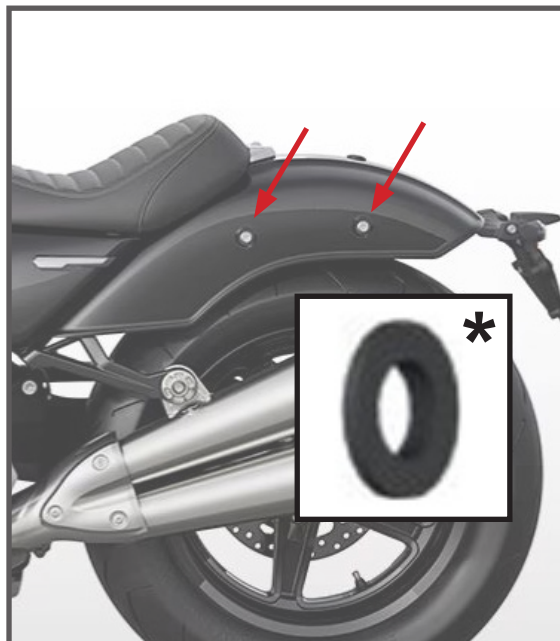

**EN\_** When assembling the frame, it is important to tighten the screws only after all parts have been assembled. Start by inserting the screws without tightening them.

Start by removing the 4 original screws from the motorcycle's rear fender, as indicated by the red arrows in Fig. 1, taking care not to drop the **\*original plastic spacers** from the fender, as they must be reused.

**Fig. 2 – Rear Rack:** Position the rear rack over the mounting holes and secure it using the 4 M8x40 screws supplied in the kit.

**Fig. 3 – Rear Rack + Side Frames (Part No. 4322):** Position the rear rack and then the side frames, using the B spacers supplied in the kit. Secure the assembly with the M8x60 screws at A and the M8x70 screws at C.

**IT\_** Quando si monta il telaio, è importante serrare le viti solo una volta che tutte le parti sono assemblate. Inizia inserendo le viti senza stringere.

Iniziare rimuovendo le 4 viti originali dal parafrangente posteriore della moto, indicate con le frecce rosse in fig.1, facendo attenzione a non far cadere gli **\*spessori originali in plastica** dal parafrangente, in quanto vanno riutilizzati.

**Fig. 2 - Portapacchi:** Posizionare il portapacchi sui fori e fissarlo utilizzando le 4 viti M8x40 fornite nel kit.

**Fig.3 - Portapacchi + Telai laterali cod 4322:** Posizionare il portapacchi e successivamente i telai utilizzando gli spessori B forniti nel kit, poi fissare con le viti M8x60 in A e con le viti M8x70 in C.