

**ATTENZIONE!**Leggere attentamente il foglio '*Informazioni importanti*' prima di procedere.**WARNING!**Carefully read the '*Important informations*' sheet before starting.

EN_ To attach the central mounting bracket, several parts will have to be removed first:

- The windshield
- The left and right side panel
- The headlight
- The lower headlight cover

Remove the central plastic tab from the lower headlight cover as indicated in the image.

IT_ Per fissare la staffa di montaggio centrale, è necessario prima rimuovere diverse parti:

- Il parabrezza
- Il pannello laterale sinistro e destro
- Il faro
- La copertura inferiore del faro

Rimuovere la linguetta centrale in plastica dal coprifaro inferiore come indicato nell'immagine.

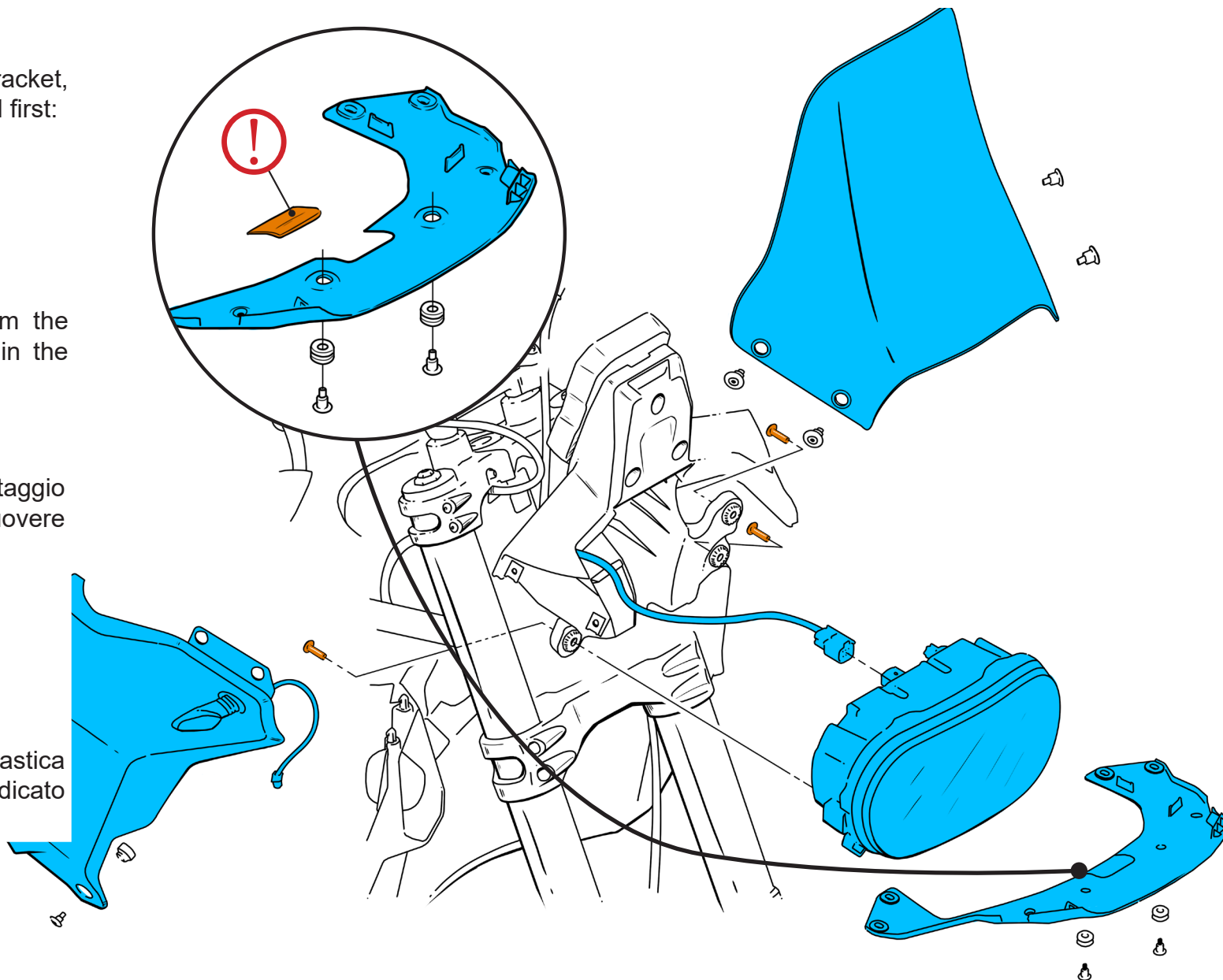

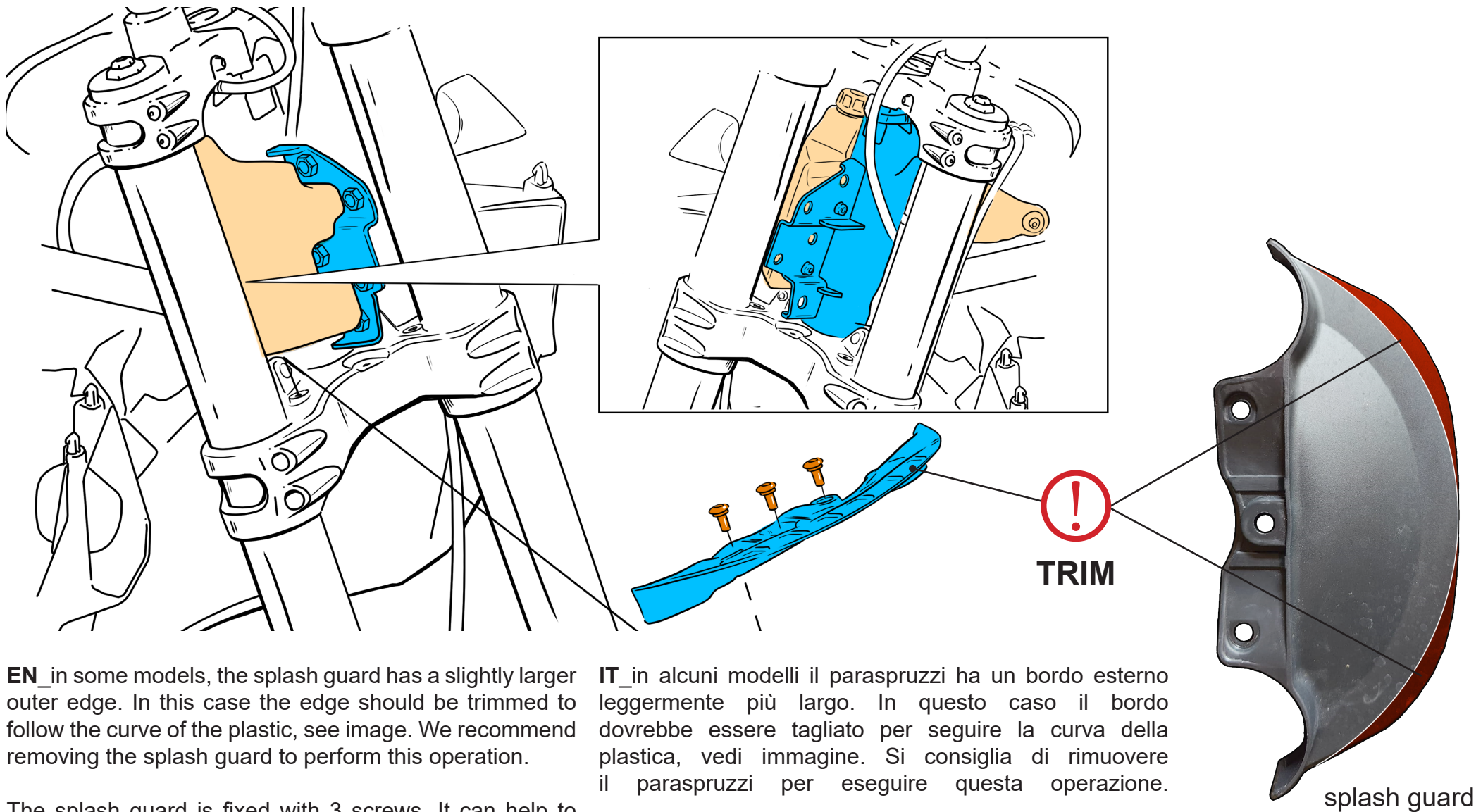

EN in some models, the splash guard has a slightly larger outer edge. In this case the edge should be trimmed to follow the curve of the plastic, see image. We recommend removing the splash guard to perform this operation.

The splash guard is fixed with 3 screws. It can help to loosen the screws of the reservoir indicated in orange, to reach the screws of the splash guard. After trimming the splash guard, refit it to the bike and tighten the screws of the reservoir.

IT in alcuni modelli il paraspruzzi ha un bordo esterno leggermente più largo. In questo caso il bordo dovrebbe essere tagliato per seguire la curva della plastica, vedi immagine. Si consiglia di rimuovere il paraspruzzi per eseguire questa operazione.

Il paraspruzzi è fissato con 3 viti. Può essere utile allentare le viti del serbatoio indicate in arancione, per raggiungere le viti del paraspruzzi. Dopo aver rifilato il paraspruzzi, rimontarlo sulla moto e serrare le viti del serbatoio.

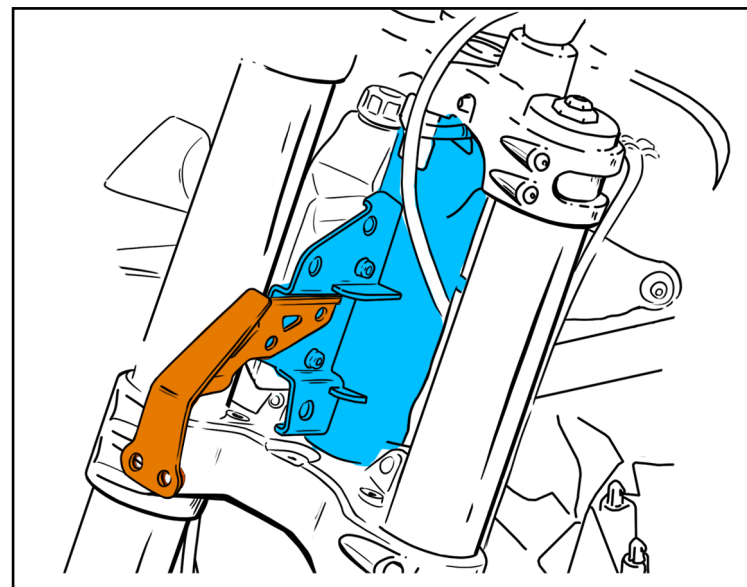
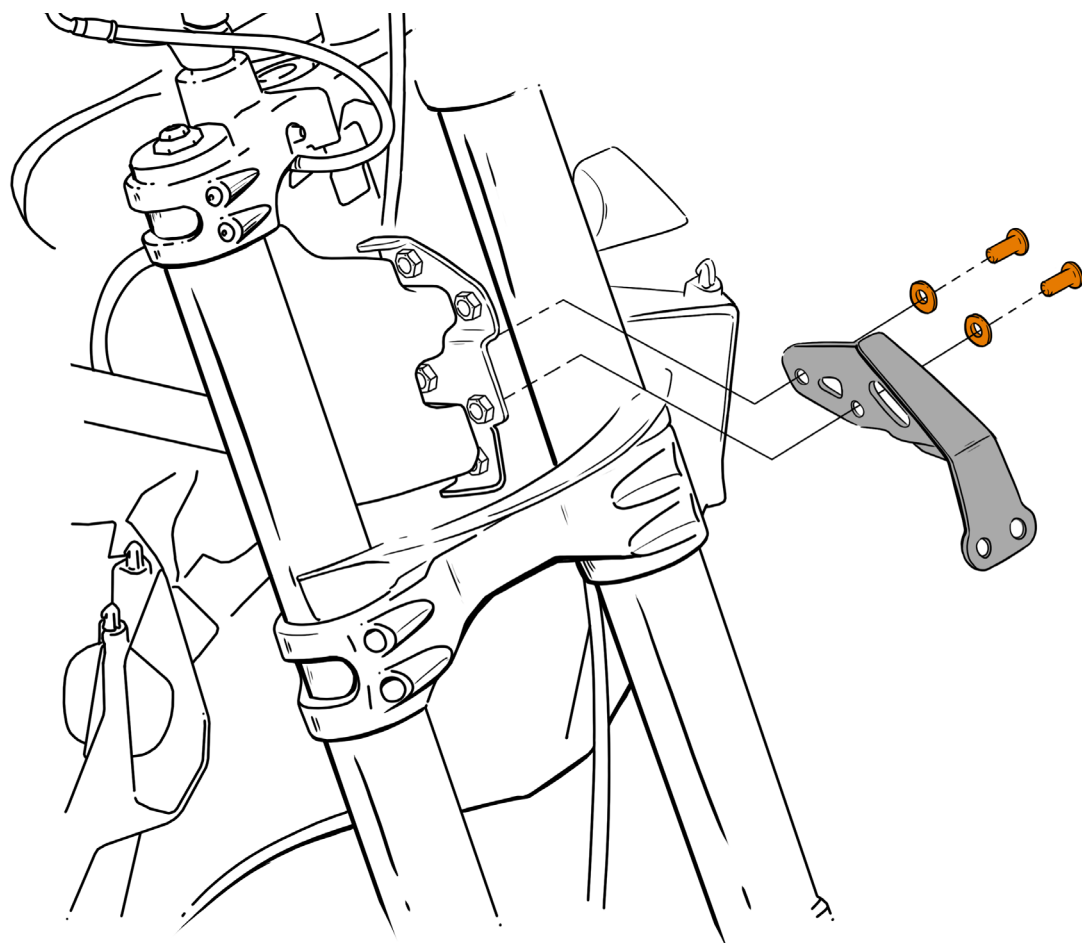

EN_ Slide the central support bracket in the frame as indicated (the image does not show the black plastic frame cover to make it easier to understand.)

Fix the bracket with two M8x20 screws and 2 washers. We recommend using a bit of grease.
Tighten to 25Nm.

IT_ Far scorrere la staffa di supporto centrale nel telaio come indicato (l'immagine non mostra la copertura del telaio in plastica nera per facilitare la comprensione).

Fissare la staffa con due viti M8x20 e 2 rondelle. Si consiglia di utilizzare un po' di grasso.
Serrare a 25Nm.

EN_With the central support securely fastned,
reinstall the indicated parts.

IT_Con il supporto centrale saldamente fissato,
reinstallare le parti indicate.

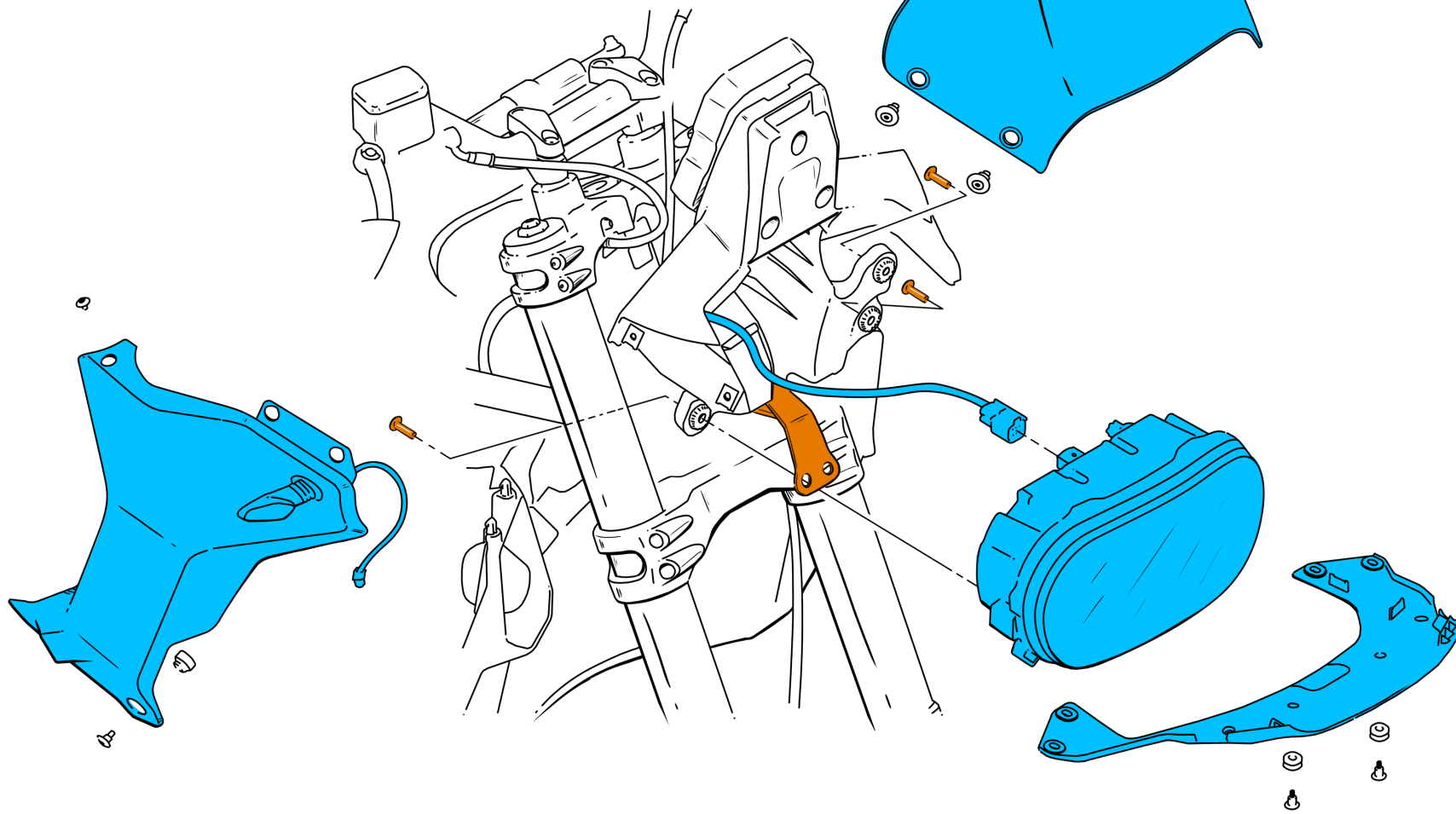

EN_Remove the central bolt from the engine/ frame.

IT_Rimuovere il bullone centrale dal motore/telaio.

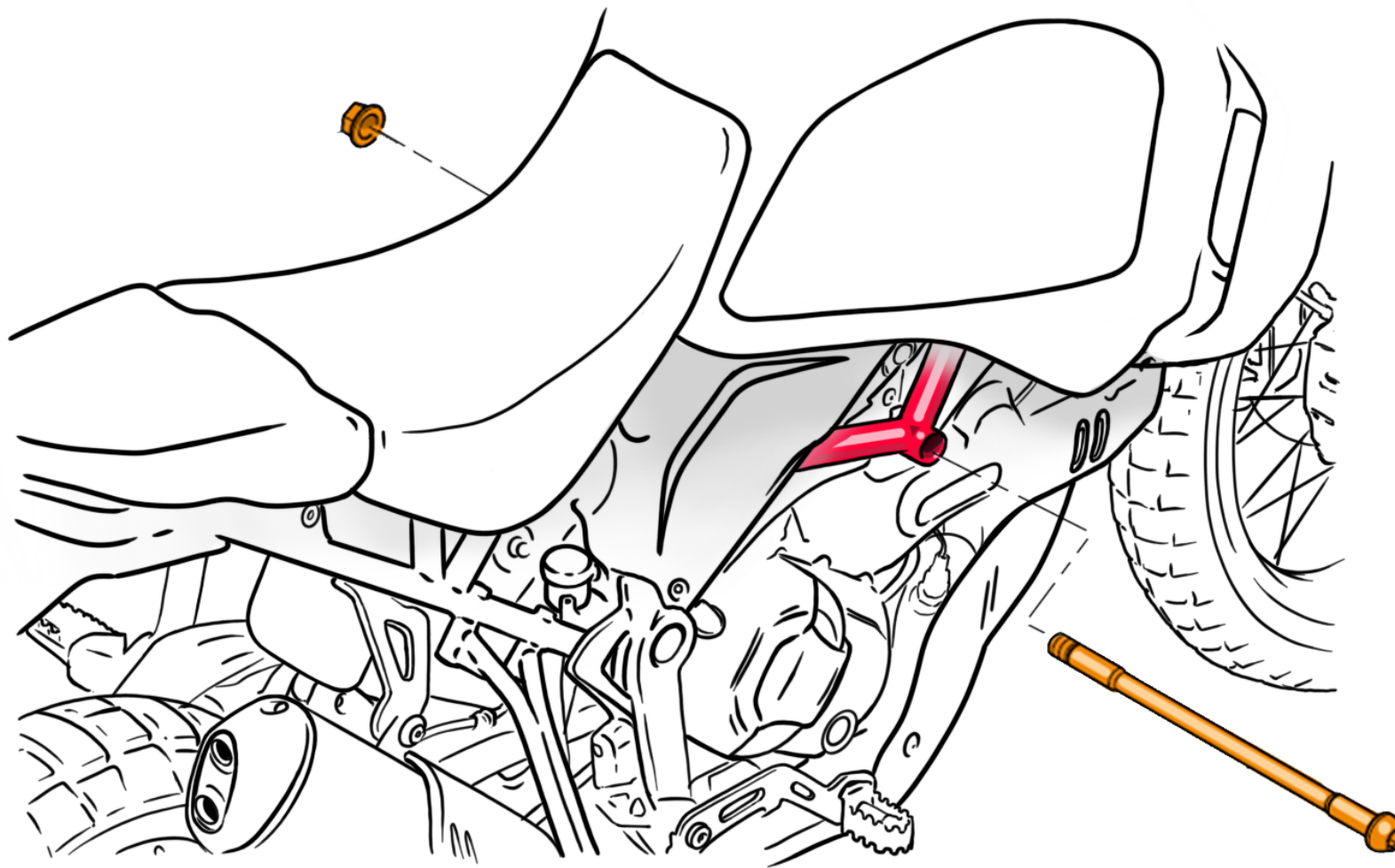

EN Replace the engine bolt with the included stud. It is important to respect the correct mounting sequence of all parts.

Fit the washer(2) and nut (3) on one side of the stud(1) using a bit of grease. Turn the nut until there is more or less 18.5mm of thread remaining in the nut.

Now insert the stud into the frame of the bike and fit the washer and nut on the opposite side with a bit of grease. Tighten to 60Nm.

Insert the screw (5) into the plastic bushing (4)

Be careful not to lose the rubber O ring inside the plastic bushing(4)

On both sides of the bike, fit the screw (5) with bushing (4) onto the nut (3) using a bit of grease. Tighten to 50Nm.

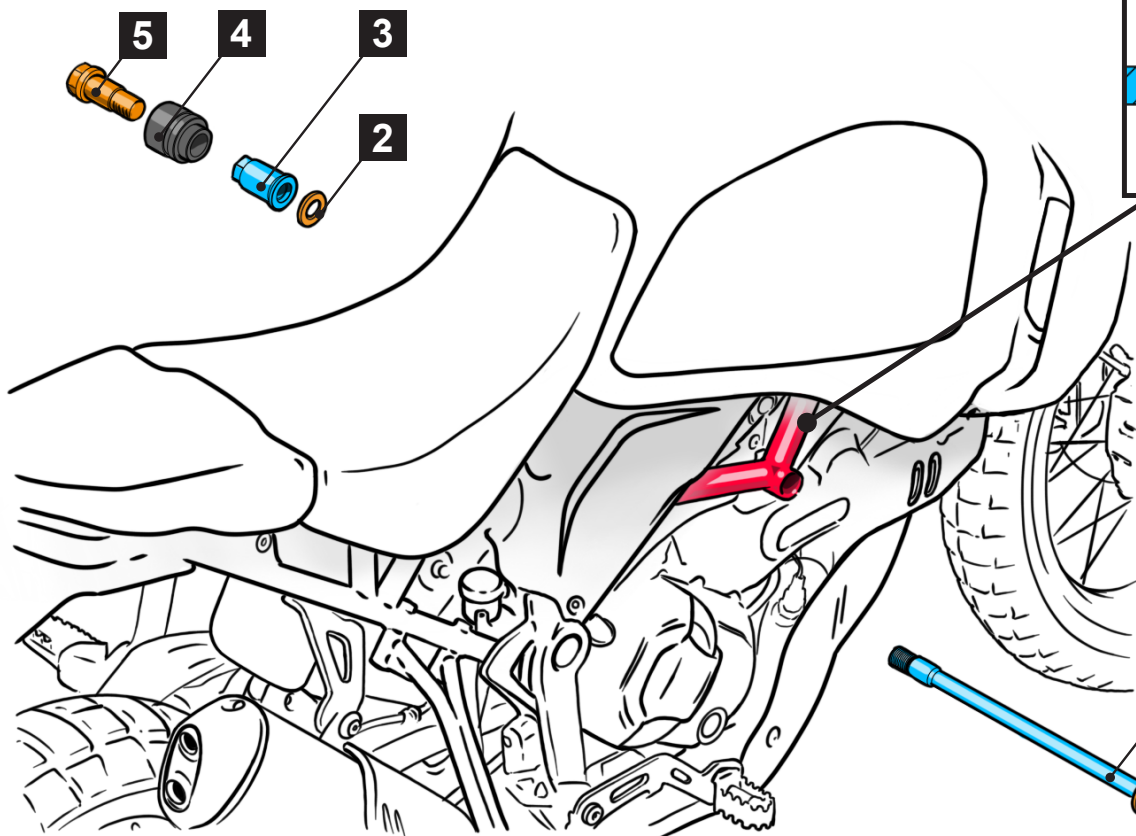
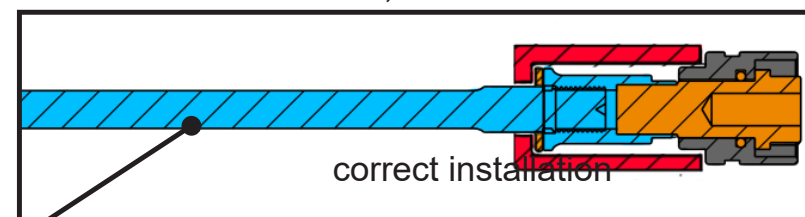
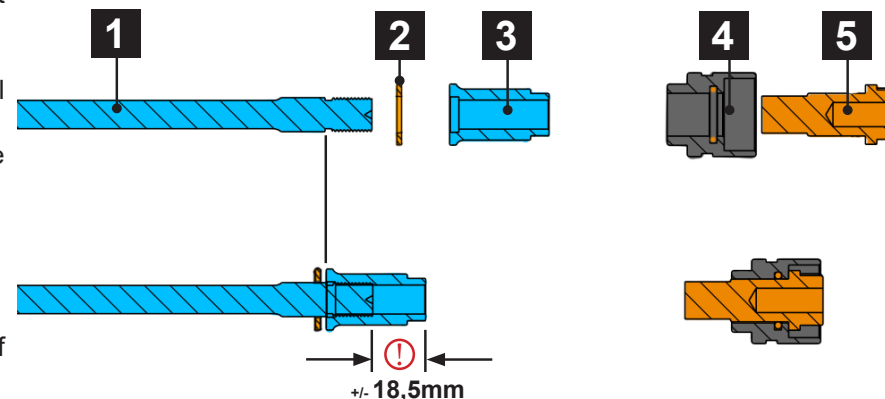

IT Sostituire il bullone del motore con il prigioniero incluso. È importante rispettare la corretta sequenza di montaggio di tutte le parti.

Montare la rondella (2) e il dado (3) su un lato del prigioniero (1) utilizzando un po' di grasso. Girare il dado fino a quando rimangono più o meno 18,5 mm di filettatura nel dado. Ora inserisci il prigioniero nel telaio della bici e monta la rondella e il dado sul lato opposto con un po' di grasso. Serrare a 60Nm.

Inserire la vite (5) nella boccola in plastica (4)
Fare attenzione a non perdere l'O-ring in gomma all'interno della boccola in plastica(4)

Su entrambi i lati della moto, montare la vite (5) con boccola (4) sul dado (3) utilizzando un po' di grasso. Serrare a 50Nm.

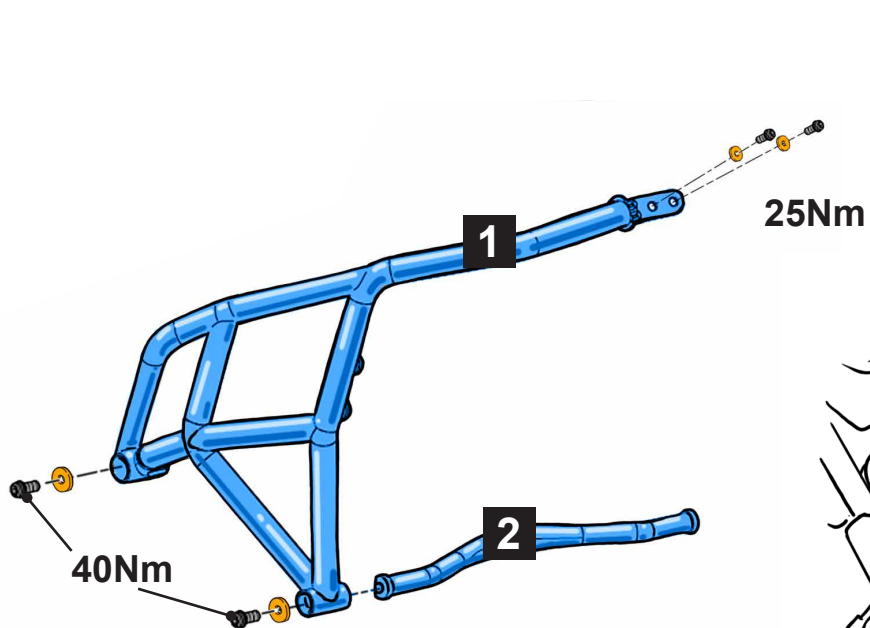

EN Fit the cross member to the right side bar without tightening. Attention to the small step in the cross bar for a correct alignment.

Install the right side, then the left side, without tightening. When in the correct position, tighten all screws.

IT Inserire la traversa sul longherone destro senza stringere. Fare attenzione al piccolo gradino nella traversa per un corretto allineamento.

Installare il lato destro, quindi il lato sinistro, senza stringere. Raggiunta la posizione corretta, serrare tutte le viti.

